

- 取扱説明書 -

アダプターの取付方法

ソフトケースの場合

- ① アダプターをケースの中心に配置し、アダプターのボルト穴に合わせ、先端の尖ったもので1.7mm、2.5mmの穴を開けます。
- ② アダプターをケースの内側からM2ネジ、M3ネジで固定し、ネジ頭を保護ステッカーで覆うように貼り付けます。

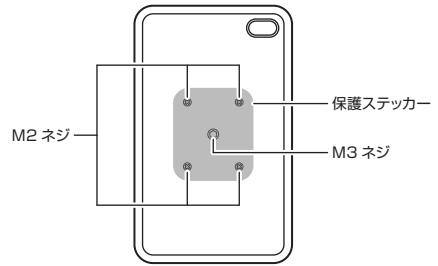
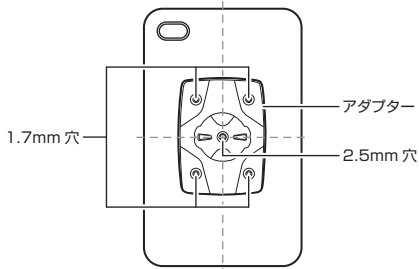

ハードケースの場合

- ① 3M VHB™ 両面テープをアダプター裏面に貼り付けます。
- ② 3M VHB™ 両面テープの剥離紙を剥かし、アダプターをケースの中心に配置して貼り付けます。

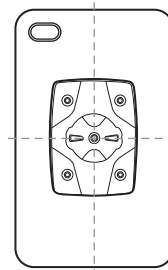
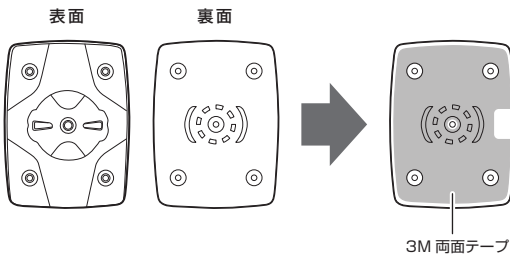

- 注意 -

凹凸のあるケースや伸縮性のある素材を使用したケースは、貼り付けが困難な場合があります。3M VHB™ 両面テープを貼り付ける前に、ケース表面に付着した水分や油分、埃や汚れを十分に拭き取ってください。スマートフォンに直接貼り付けしないでください。3M VHB™ 両面テープの接着力は非常に強力です。無理に剥がすとケースまたはアダプターが破損する恐れがあります。アダプターをケースに貼り付けた後は、十分に圧着し、12時間以内のご使用は避けてください。

トップ キャップ マウントの取付方法

- ① ステム後部のクランプボルトを緩めてからトップキャップボルトを緩め、トップキャップを取り外します。
- ② 台座のくぼみがステムの右側を向くように、M6 × 30mmボルトで固定し、ステム後部のクランプボルトを固定します。
- ③ マウントを台座のくぼみに合わせてはめ込み、M3 × 8mmボルトで固定します。

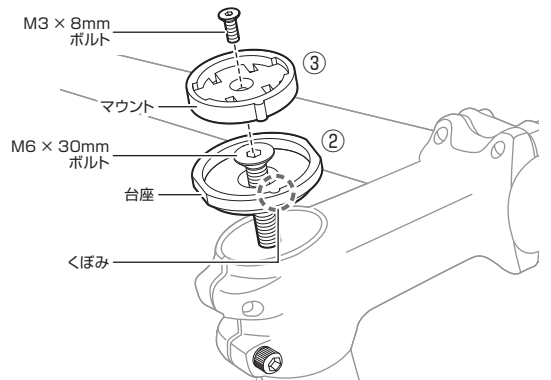
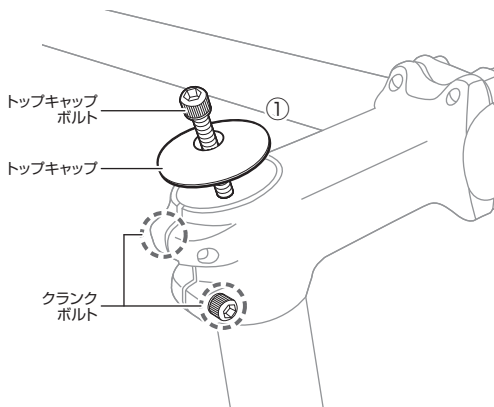

ステムを締め付ける際の適切なトルクは、ご使用のステムやフォークなどにより異なります。適切なトルクに関して詳しくは、専門店にご相談ください。

- 保証期間 -

ご購入日より1年間：製造上の欠陥による機械部品の不良が対象です。

- 保証の請求 -

保証を受けるには、ご購入日の日付の入った領収書が必要です。お客様の事故などによる外的要因、誤使用、改造、およびこの取扱説明書に従わない本来の用途以外のご使用による故障は保証を受けられません。故障した製品は故障状況を明記して、お買上げの販売店へお持ちください。お送りになる場合の送料はお客様にてご負担をお願いいたします。

* スベックやデザインは改良のため予告なく変更されることがあります。