

- 取扱説明書 -

付属品

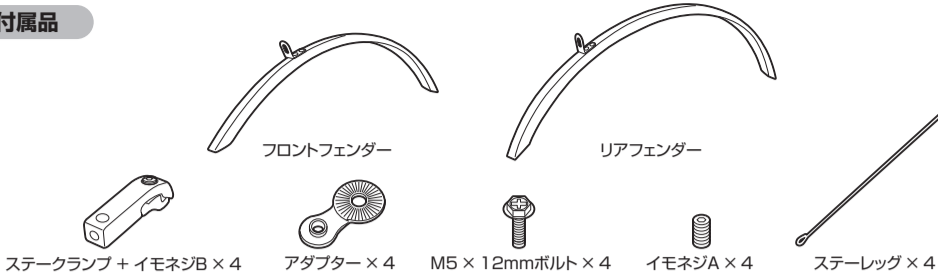

- 使用上のご注意 -

- 使用前に、すべてのボルトが締まっていることを確認してください。
- フェンダーを自転車に取り付ける際には、固定するパーツやボルトなどがブレーキやチェーン、ギアなどに接触して、動きを妨げていないかを確認してから取り付けてください。
- フェンダーを改造しないでください。
- 取り付けに関してご不明な点がございましたら、専門店にご相談ください。

ステアーレグの取り付け

ステアーレグをステークランプの穴に差し込み、イモネジAを締めて固定します。
ステークランプを2個ずつフロントフェンダーとリアフェンダーに取り付け、イモネジBを仮留めします。
※取り付ける自転車に対して、ステアーレグが長い場合は先端をカットしてください。

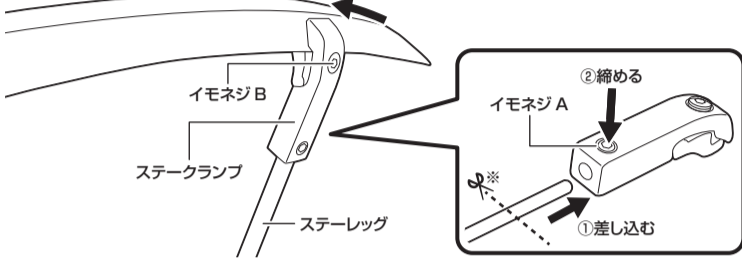

取り付ける自転車のタイプを確認し、以下の手順に従ってフェンダーを取り付けてください。

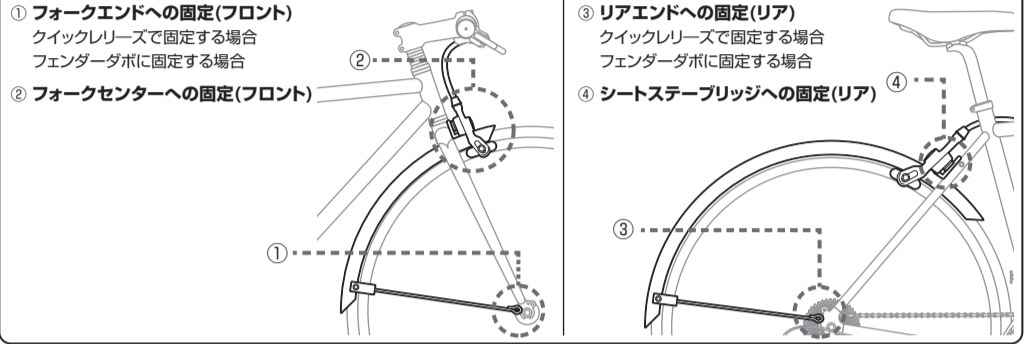

① フォークエンドへの固定(フロント)

クイックリリースで固定する場合

- ① フロントフェンダーを自転車にあてがい、ステークランプを適切な角度に調節し、イモネジBを締めて固定します。
- ② ステアーレグを付属のM5 × 12mmボルトとアダプターでフォークエンドに固定します。

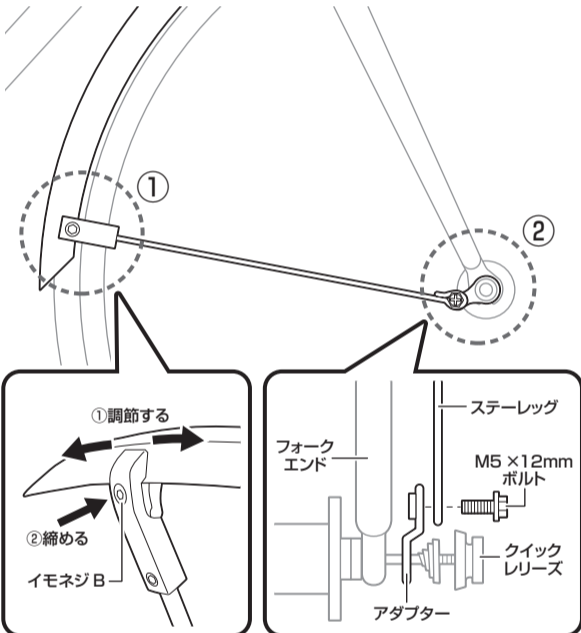

フェンダーダボに固定する場合

- ① フロントフェンダーを自転車にあてがい、ステークランプを適切な角度に調節し、イモネジBを締めて固定します。
- ② ステアーレグを付属のM5 × 12mmボルトでフェンダーダボに固定します。

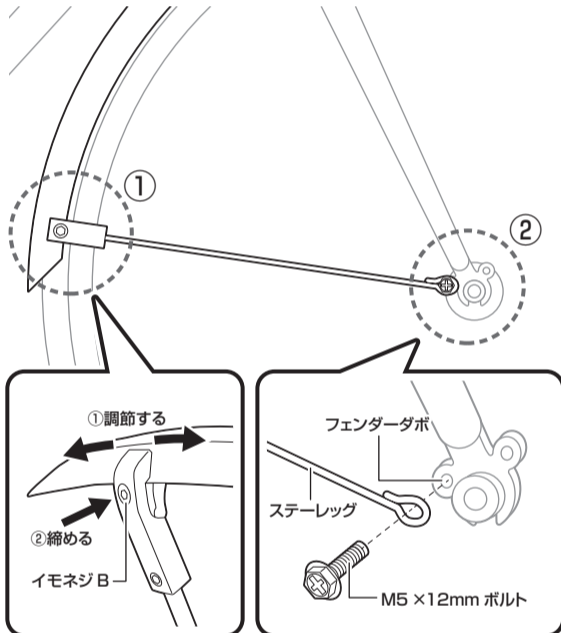

② フォークセンターへの固定(フロント)

キャリパーブレーキの取り付けボルトを外し、フェンダーブラケットをキャリパーブレーキとフロントフォークの間に挟み込みます。フェンダーとタイヤのクリアランスを調節し、再度キャリパーブレーキを固定します。

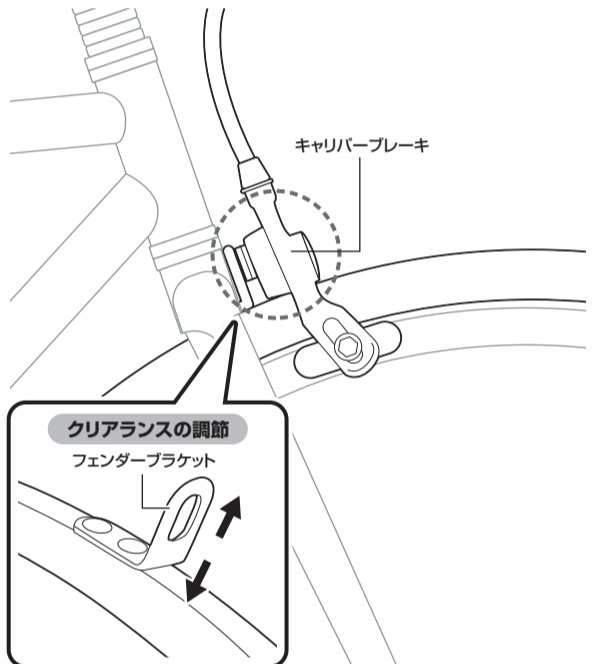

③ リアエンドへの固定(リア)

クイックリリースで固定する場合

- ① リアフェンダーを自転車にあてがい、ステークランプを適当な角度に調節し、イモネジBを締めて固定します。
- ② ステアーレグを付属のM5 × 12mmボルトとアダプターでリアエンドに固定します。

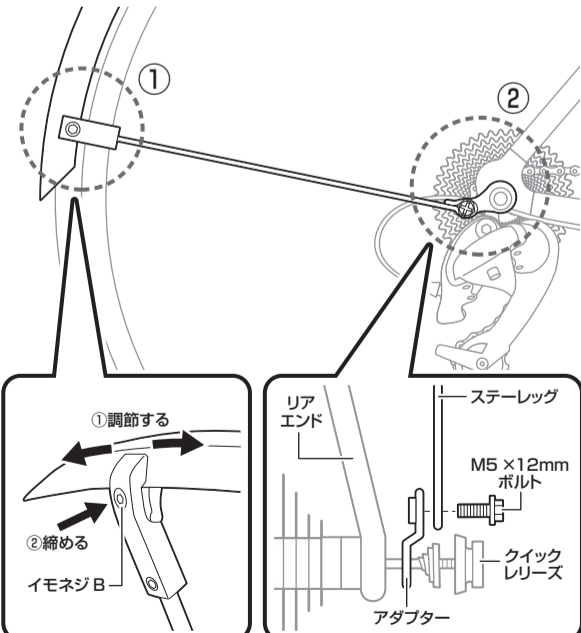

フェンダーダボに固定する場合

- ① リアフェンダーを自転車にあてがい、ステークランプを適当な角度に調節し、イモネジBを締めて固定します。
- ② ステアーレグを付属のM5 × 12mmボルトでフェンダーダボに固定します。

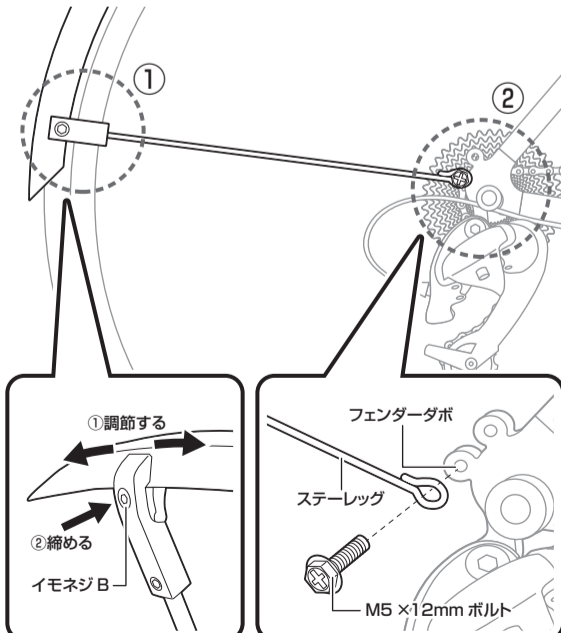

④ シートステーブリッジへの固定(リア)

キャリパーブレーキの取り付けボルトを外し、フェンダーブラケットをキャリパーブレーキとシートステーブリッジの間に挟み込みます。フェンダーとタイヤのクリアランスを調節し、再度キャリパーブレーキを固定します。

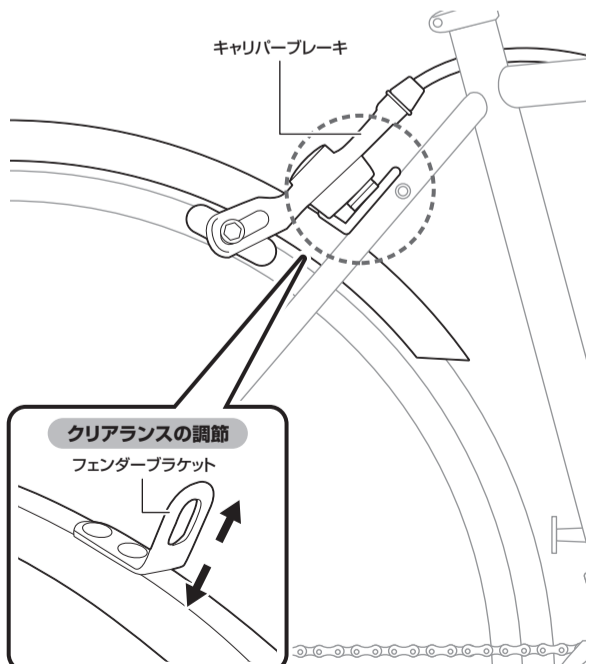

- 保証期間 -

ご購入日より1年間：製造上の欠陥による機械部品の不良が対象です。

- 保証の請求 -

保証を受けるには、ご購入日の日付の入った領収書が必要です。お客様の事故などによる外的要因、誤使用、改造、およびこの取扱説明書に従わない本来の用途以外のご使用による故障は保証を受けられません。故障した製品は故障状況を明記して、お買上げの販売店へお持ちください。お送りになる場合の送料はお客様にてご負担をお願いいたします。

* スペックやデザインは改良のため予告なく変更されることがあります。